

Ansicht

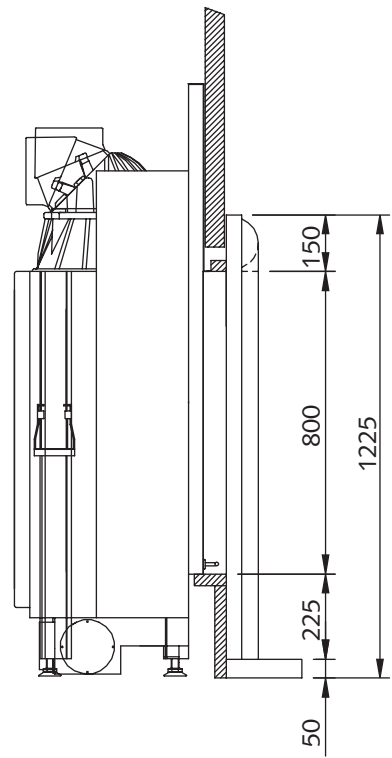

Seitenansicht

Draufsicht

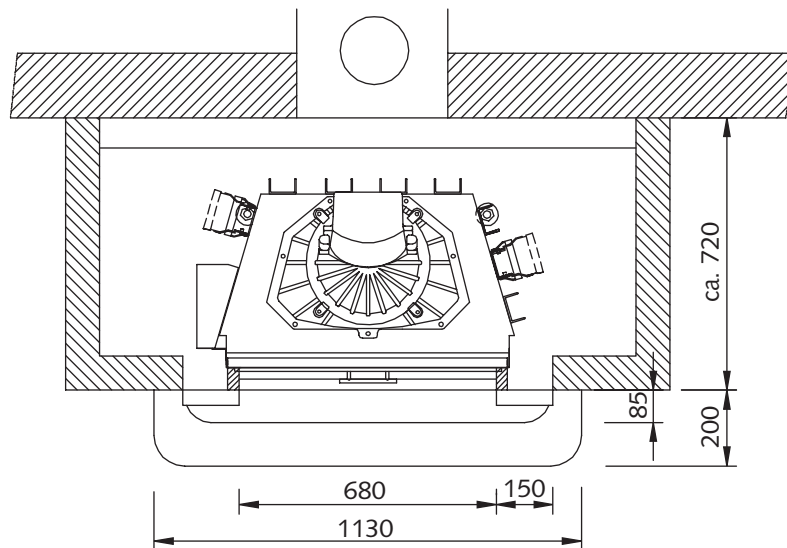

Verkleidungselemente mit
dazugehörigem Kamineinsatz

- N 7 -

Maßstab:
1 : 20 mm



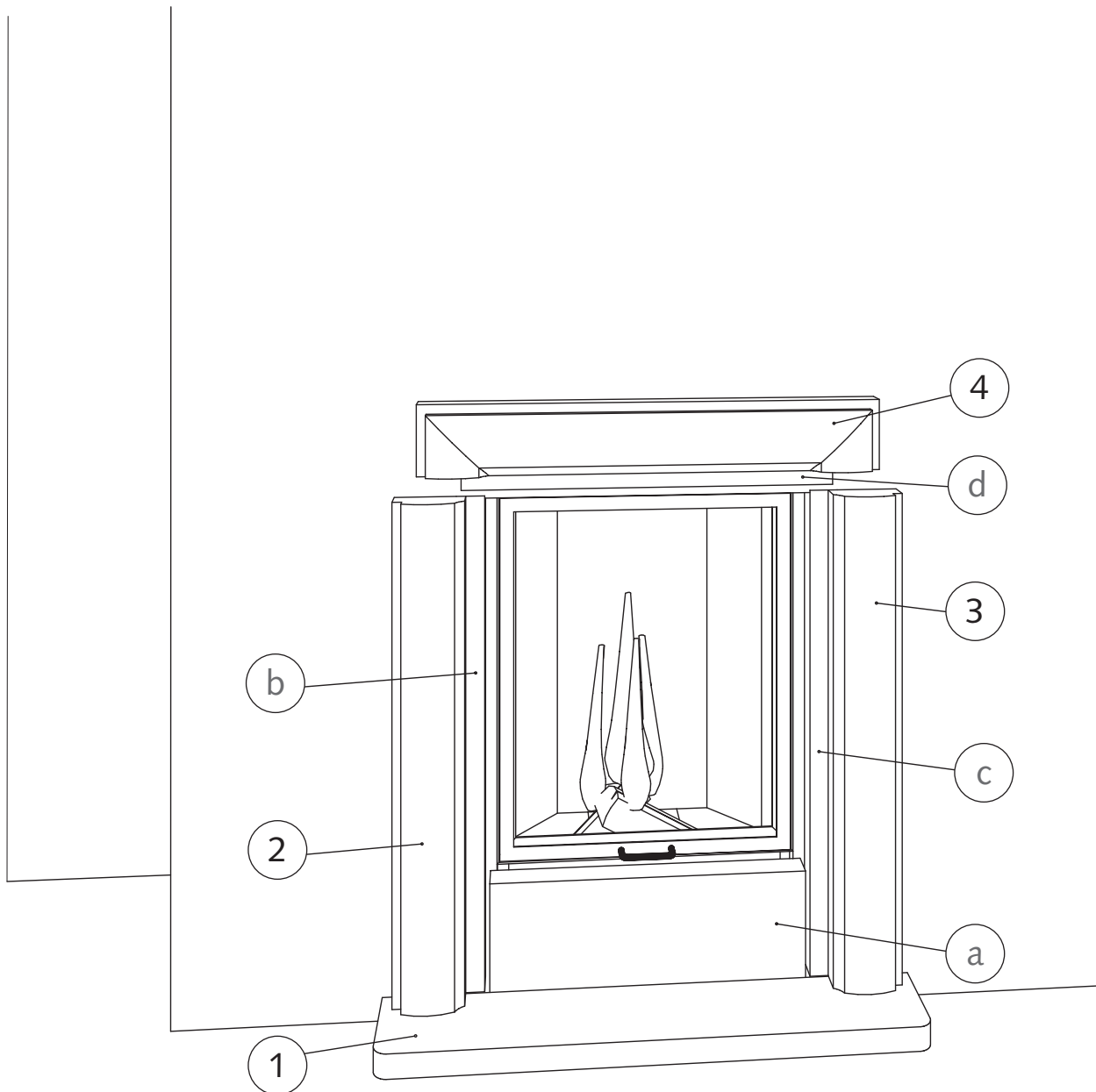

Lieferumfang:

Fassade:

- 1) Bodenplatte
- 2) Säule links
- 3) Säule rechts
- 4) Oberteil

Innenverblendung:

- a) Sockelplatte
- b) Blende links
- c) Blende rechts
- d) Blende oben

Kamineinsatz:

mit hochschiebbarer/
 schwenkbarer Tür
 Nennwärmeleistung: 9 KW
 Abgaskuppel: Ø = 18 cm