

Ansicht

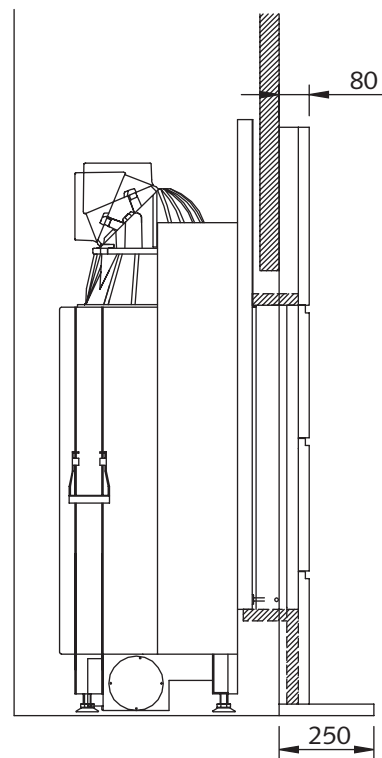

Seitenansicht

Draufsicht

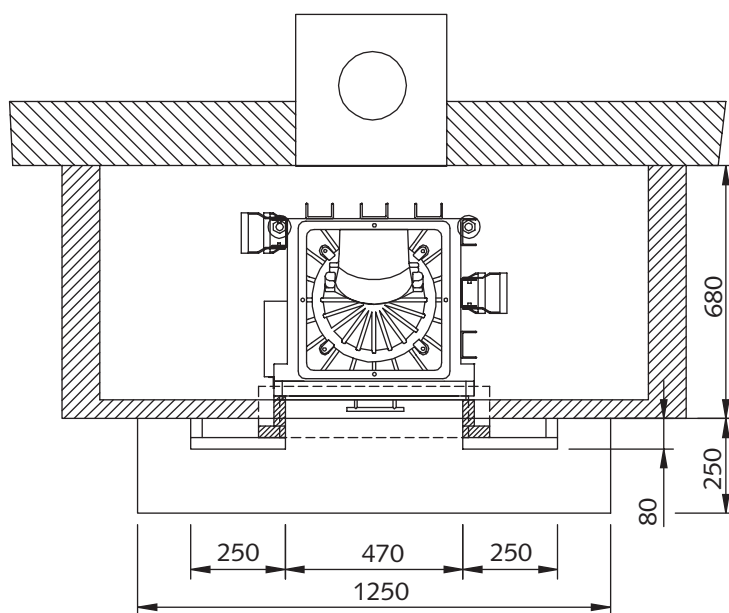

Verkleidungselemente mit
dazugehörigem Kamineinsatz

- N 15 -

Maßstab:
1 : 20 mm



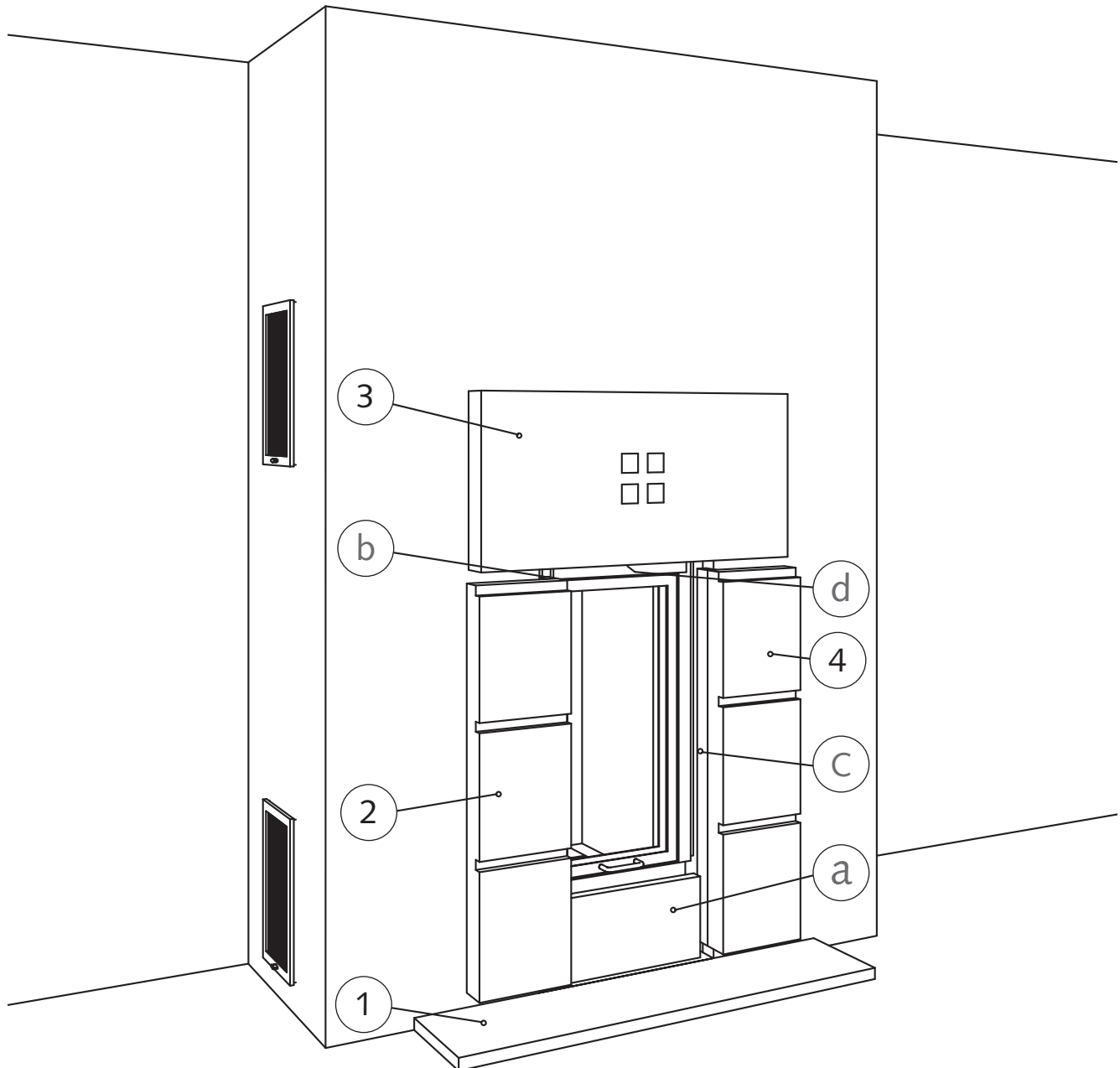

Lieferumfang:

Fassade:

- 1) Bodenplatte
- 2+3) Seitenteil links + rechts
- 4) Oberteil

Innenverblendung:

- a) Sockelplatte unten
- b+c) Verlängerung links + rechts
- d) Verlängerung oben

Kamineinsatz:

mit hochschiebbarer/
 schwenkbarer Tür
 Nennwärmeleistung: 7 KW
 Abgaskuppel: Ø = 18 cm